

Email:sales01@dck-gd.com

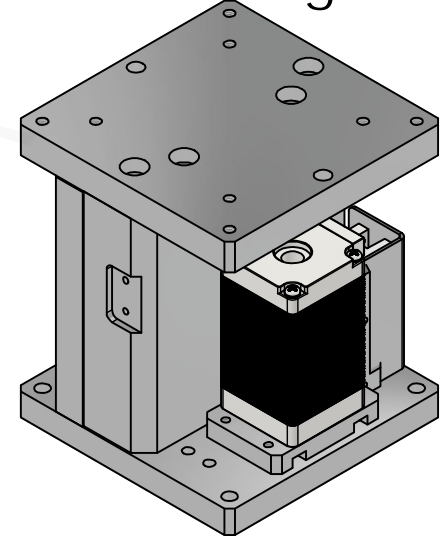
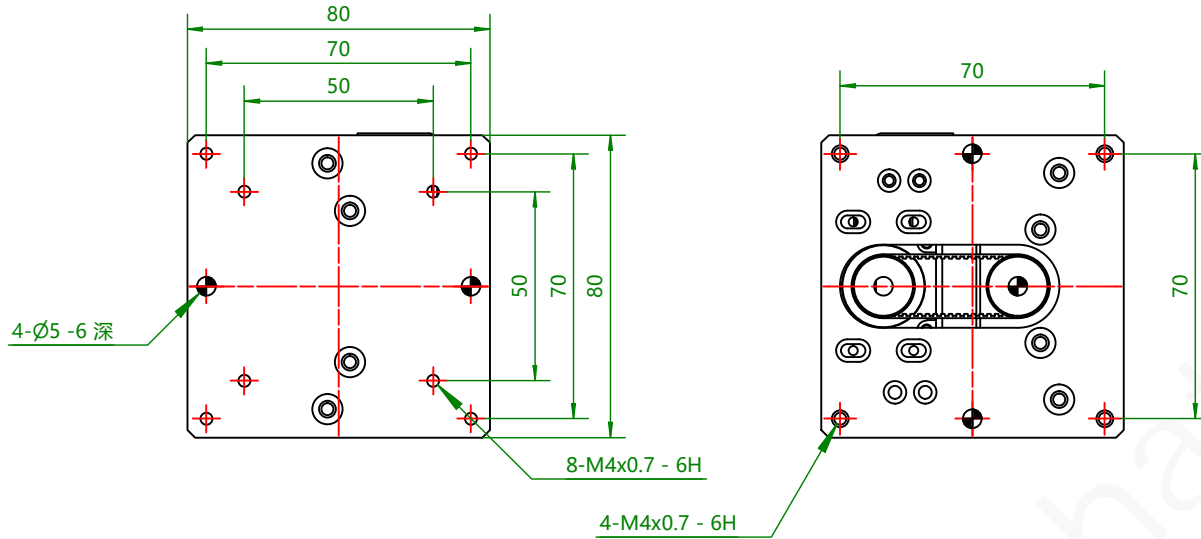

参数表	
Model型号	JMSZ-80 (ST30)
Surface Size台面尺寸	80*80
Travel Range行程	30mm
Applicable Ball Screw适用丝杆	Ø8,lead 1
Bi-Repeatability重复定位精度	±2µm(C5)/±4µm(C7)
Load Capacity负载	4.0Kgf
Parallelism平行度	60µm
Driving Parallelism移动平行度	30µm
Weight重量	1.6Kg
Material材质	Aluminum
Finish Treatment表面处理	Black Anodizing

一般公差	精加工: $\sqrt{0.1}$	审核	日期	备注事项	种类		
尺寸范围	公差范围	细加工: $\sqrt{0.05}$	设计 覃东海	日期 2024-05-23	表面处理		
0.5-4	±0.05	粗加工: $\sqrt{0.1}$	检测	日期	材质		
4-16	±0.07	Http://www.dgchengkun.com 东莞市诚鲲五金电子科技有限公司 TEL:0769-87000969 FAX:0769-87000929		数量	名称		
16-68	±0.1			表面积	无	图号	JMSZ-80 (ST30)
68-250	±0.2			单位	mm	图纸尺寸	A4
250-1000	±0.3			比例	1:2	重量(Kg)	无
1000-1500	±0.5			投影		版本	

Customer confirms signature 客户确认签章	
Date 时间	