

Email:sales01@dck-gd.com

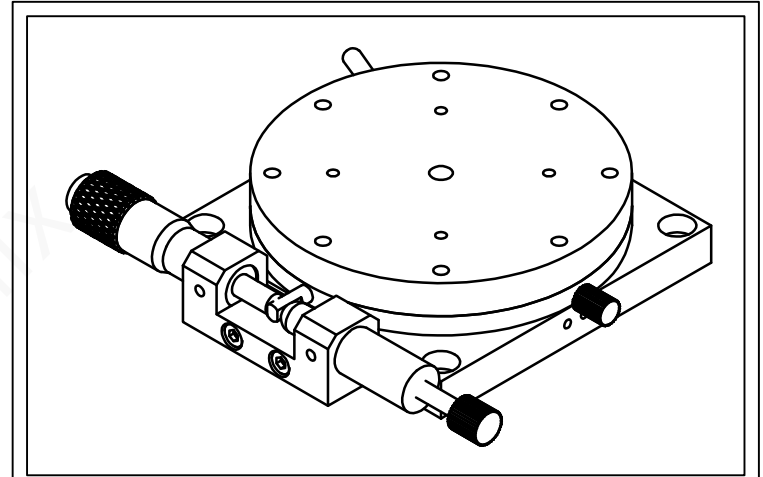

Model	JCR-80L
Surface Size	Ø 80 mm
Position of Micrometer Head	Left
Travel Range	Coarse: Ø360° Fine: ±5°
Minimum Reading of Micrometer	10um
Readable Resolution	1°
Load Capacity	4.0Kgf
Parallelism	50um
Rotational Concentricity	50um
Weight	0.45Kg
Material	Aluminum
Finish Treatment	Black Anodizing

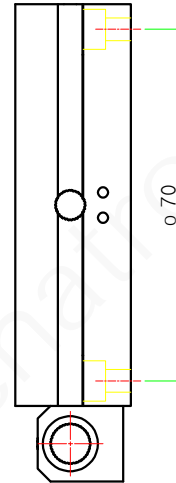
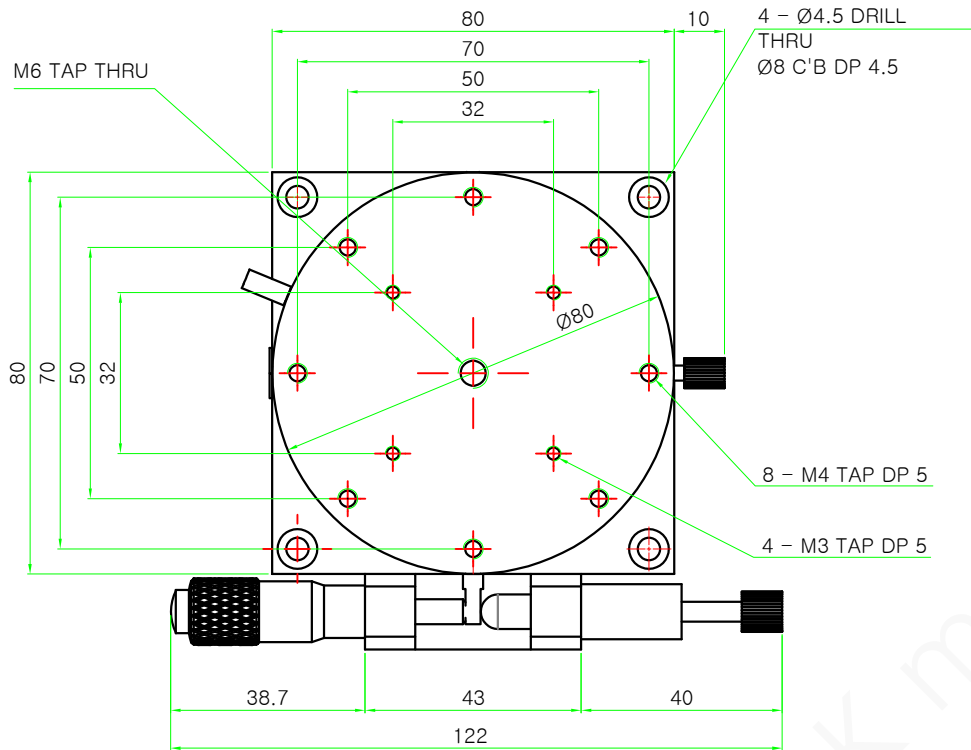
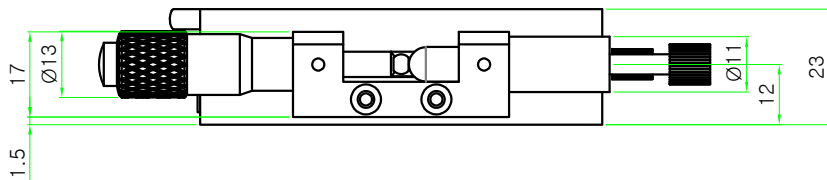

一般公差	精加工	审核	日期	备注事项	种类
尺寸范围	公差范围	设计	覃东海	日期	2024-08-20
0.5-4	±0.05	检测	日期	表面处理	料号
4-16	±0.07	检测	日期	材质	铝 6061
16-68	±0.1	检测	日期	数量	名称
68-250	±0.2	检测	日期	表面积	图号
250-1000	±0.3	检测	日期	单位	mm
1000-1500	±0.5	检测	日期	比例	1:2
		Http://www.dgchengkun.com		重量(Kg)	无
		东莞市诚鲲五金电子科技有限公司		数量	A4
		TEL:0769-87000969 FAX:0769-87000929		名称	名称
				比例	1:2
				重量(Kg)	无
				图号	JCR-80L
				投影	第一角
				版本	版