

Email:sales01@dck-gd.com

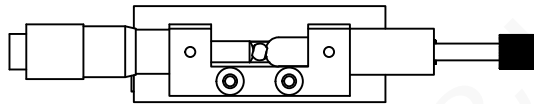
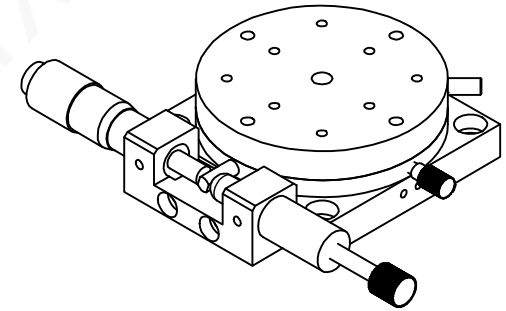
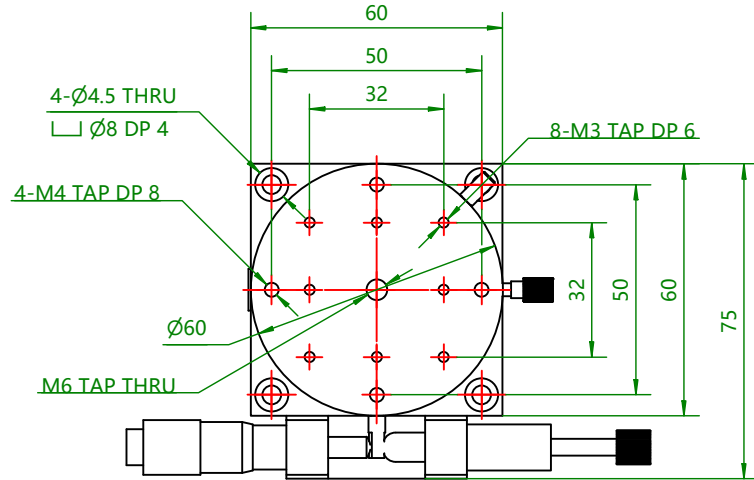

参数表

Model型号	JCR-60L
Surface Size台面尺寸	Ø 60
Travel Range行程	Coarse:Ø 360° Fine:±5°
Minimum Reading of Micrometer刻度	10µm
Readable Resolution分解能力	1°
Load Capacity负载	3 Kgf
Parallelism平行度	50µm
Rotational Concentricity旋转同心度	50µm
Weight重量	0.28Kg
Material材质	Aluminum
Finish Treatment表面处理	Black Anodizing

一般公差	精加工: $\sqrt{0.1}$	审核		日期		备注事项		种类		
尺寸范围	公差范围	细加工: $\sqrt{0.05}$	设计	CK	日期	2024-05-27	表面处理	料号		
0.5-4	±0.05	粗加工: $\sqrt{0.1}$	检测		日期		材质	数量	名称	
4-16	±0.07		Http://www.dgchengkun.com			表面积	无		图号	JCR-60L
16-68	±0.1		东莞市诚鲲五金电子科技有限公司			单位	mm	图纸尺寸	A4	投影 版本
68-250	±0.2		TEL:0769-87000969 FAX:0769-87000929			比例	1:1.8	重量(Kg)	无	
250-1000	±0.3									
1000-1500	±0.5									

Customer confirms signature 客户确认签章	
Date 时间	