

Email:sales01@dck-gd.com

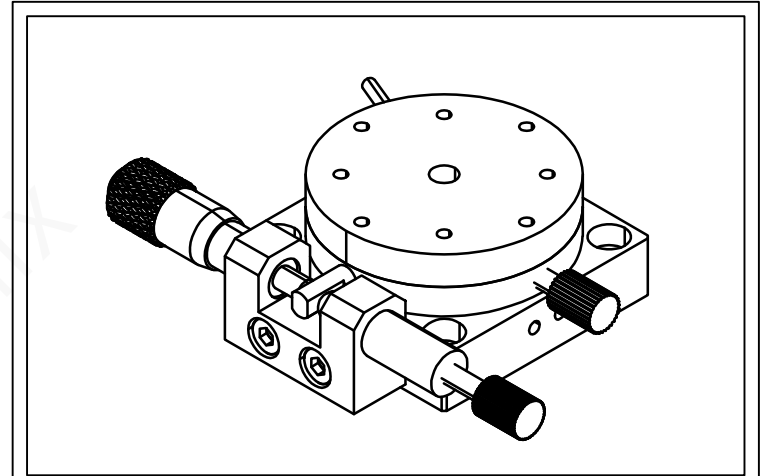
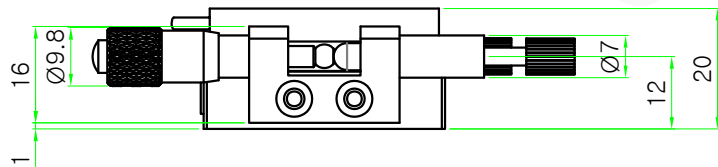
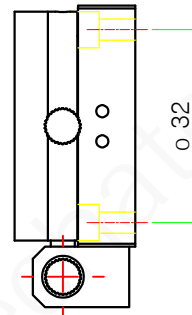
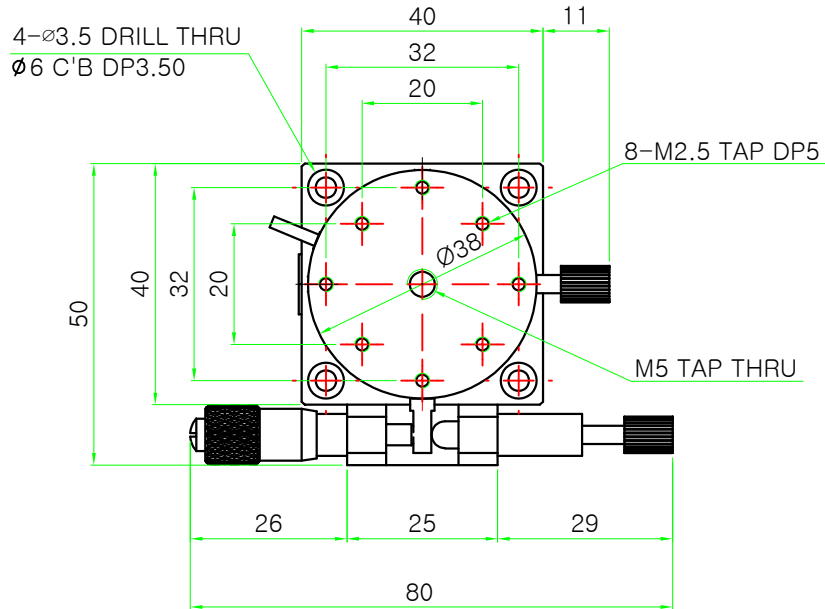

Model	JCR-40L
Surface Size	\varnothing 40 mm
Position of Micrometer Head	Left
Travel Range	Coarse: \varnothing 360° Fine: \pm 5°
Minimum Reading of Micrometer	10um
Readable Resolution	2°
Load Capacity	1.0Kgf
Parallelism	30um
Rotational Concentricity	30um
Weight	0.09Kg
Material	Aluminum
Finish Treatment	Black Anodizing

一般公差		精加工: $\sqrt{0.10}$	审核	日期	备注事项	种类				
尺寸范围	公差范围	细加工: $\sqrt{0.05}$	设计	覃东海	日期	料号				
0.5-4	\pm 0.05	粗加工: $\sqrt{0.10}$	检测	日期	表面处理	名称				
4-16	\pm 0.07		Http://www.dgchengkun.com			材质	铝 6061	数量	图号	JCR-40L
16-68	\pm 0.1		东莞市诚鲲五金电子科技有限公司	单位	mm	图纸尺寸	A4	投影		版本
68-250	\pm 0.2		TEL:0769-87000969 FAX:0769-87000929	比例	1:2	重量(Kg)	无			
250-1000	\pm 0.3									
1000-1500	\pm 0.5									