

Email:sales01@dck-gd.com

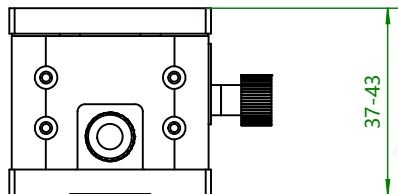
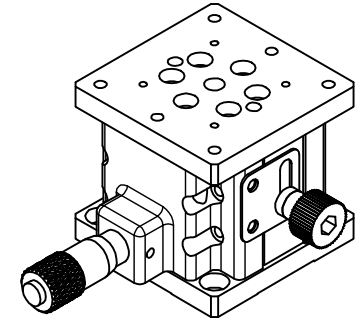
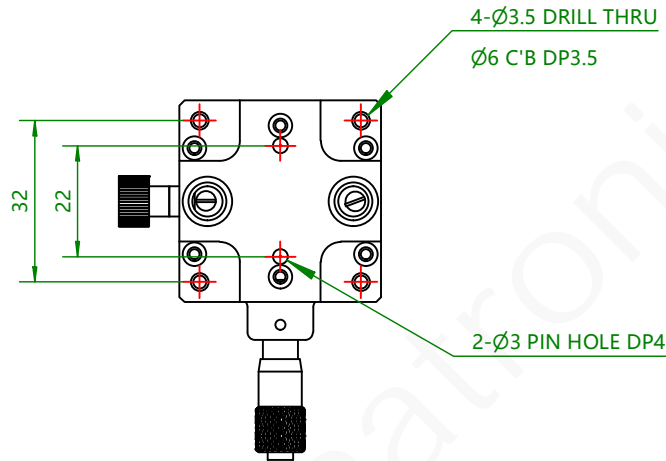
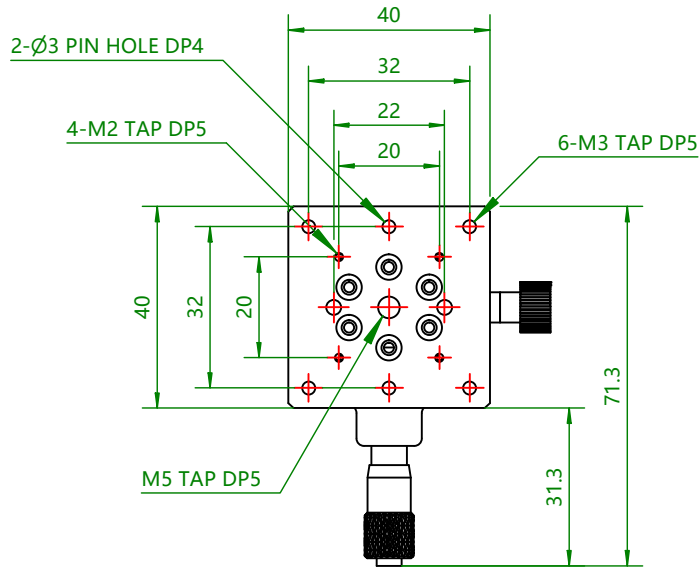

| 参数表 | |
|--------------------------|-----------------|
| Model型号 | JCHZ-40 |
| Surface Size台面尺寸 | 40x40mm |
| Travel Range行程 | ±3mm |
| Load Capacity负载 | 3kgf |
| Parallelism平行度 | 60µm |
| Driving Parallelism移动平行度 | 25µm |
| Weight重量 | 0.15kg |
| Material材质 | Aluminum |
| Finish Treatment表面处理 | Black Anodizing |

| | | | | | | | | | | | | | | |
|-----------|------------------------------|-----------------------------|----|---|----|--|------|-------|---------|----|----|----|--|----|
| 一般公差 | 精加工: $\frac{1.60}{\sqrt{A}}$ | 审核 | | 日期 | | 备注事项 | | 种类 | | | | | | |
| 尺寸范围 | 公差范围 | 细加工: $\frac{0.3}{\sqrt{A}}$ | 设计 | 陈豪 | 日期 | 2021-10-20 | 表面处理 | | 料号 | | | | | |
| 0.5-4 | ±0.05 | 粗加工: $\frac{0.1}{\sqrt{A}}$ | 检测 | | 日期 | | 材质 | | 数量 | | | | | |
| 4-16 | ±0.07 | | | | | | 表面面积 | 无 | 名称 | | | | | |
| 16-68 | ±0.1 | | | | | | | | 图号 | | | | | |
| 68-250 | ±0.2 | | | | | | | | JCHZ-40 | | | | | |
| 250-1000 | ±0.3 | | | | | | 单位 | mm | 图纸尺寸 | | | | | |
| 1000-1500 | ±0.5 | | | | | | 比例 | 1:1.5 | 重量(Kg) | | | | | |
| | | | | Http://www.dgchengkun.com | | 东莞市诚鲲五金电子科技有限公司 TEL:0769-87000969 FAX:0769-87000929 | | 表面面积 | 无 | 图号 | A4 | 投影 | | 版本 |

| | |
|---------------------------------------|--|
| Customer confirms signature 客户确认签章 | |
| Date 时间 | |