

Email:sales01@dck-gd.com

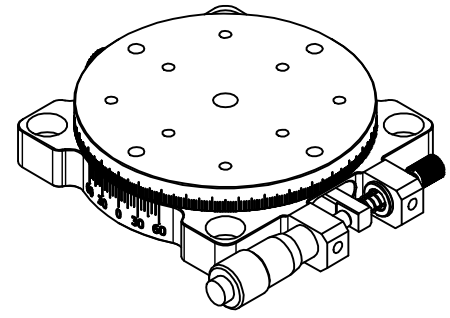
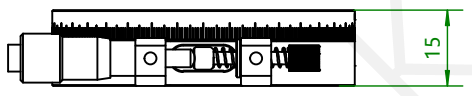
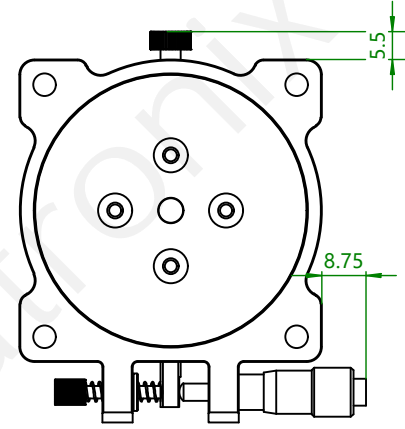
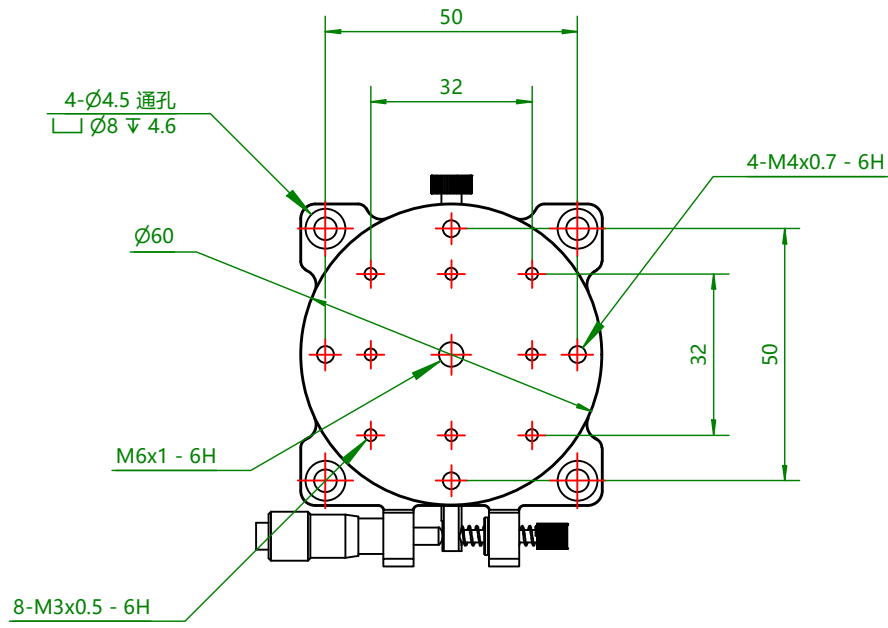

台面尺寸	Ø60
行程	粗调360°细调±5°
平面度	20µm
负载	3Kg
材质	铝合金

一般公差	精加工: $\frac{1.60}{\sqrt{3}}$	审核		日期		备注事项		种类	成品
尺寸范围	公差范围	细加工: $\frac{0.3}{\sqrt{3}}$	设计	CH	日期	2023-07-11	表面处理	料号	1.01.314
0.5-4	±0.05	粗加工: $\frac{0.1}{\sqrt{3}}$	检测		日期		材质	数量	名称
4-16	±0.07		Http://www.dgchengkun.com			热处理	图号		
16-68	±0.1		东莞市诚鲲五金电子科技有限公司			单位	mm	图纸尺寸	A4
68-250	±0.2		TEL:0769-87000969 FAX:0769-87000929			比例	1:1.5	重量(Kg)	0.150 kg
250-1000	±0.3					投影			
1000-1500	±0.5								版本
Customer confirms signature 客户确认签章									
Date 时间									